

FEKABOX 110

ЁМКОСТЬ ДЛЯ КАНАЛИЗАЦИОННОЙ НАСОСНОЙ СТАНЦИИ



Назначение: Разработано специально для индивидуальных и коллективных систем дренажа и водоотведения, в том числе и фекальных вод.
Рабочий диапазон: Производительность: от 1 до 24 куб.м/ч, напор: до 9,2 м. водяного столба.
Максимальное рабочее давление: 1 бар.
Перекачиваемая жидкость: Состав: дренажные и фекальные сточные воды. Температура: от 0°C до +50°C.
Основные материалы. Емкость – из полиэтилена, крышка и уплотнение крышки – из технополимера, внутренний трубопровод – из резины.

Особенности: Автоматическая установка для сбора и подъема сточных вод, поступающих от унитазов, ванн, моек, душевых кабин и стиральных машин. Требуется доукомплектование одним насосом типа Feka 600 M-A, Feka VS(VX) 550 M-A или Feka VS(VX) 750 M-A.
Монтаж: строго в вертикальном положении.
Комплект поставки: полиэтиленовая емкость (100 л), крышка и уплотнение крышки.
Степень защиты: для насоса – IP 68.
Класс изоляции: для насоса – F

ТЕХНИЧЕСКИЕ ХАРАКТЕРИСТИКИ

МОДЕЛЬ	КОД	ЕМКОСТЬ [л]	РАЗМЕР [мм.]	МОДЕЛИ НАСОСОВ	НОМИН. ДИАМЕТР ТРУБ, ММ
FEKABOX 110	60123162	110	700x380x560	FEKA 600 MA, FEKA VS/VX 550-750 MA	ВХОДНЫЕ ПАТРУБКИ 3x110; 2x50 ФАНОВАЯ ТРУБА (ВЕНТИЛЯЦИЯ) - 1x50 НАПОРНЫЙ ТРУБОПРОВОД - 1x40

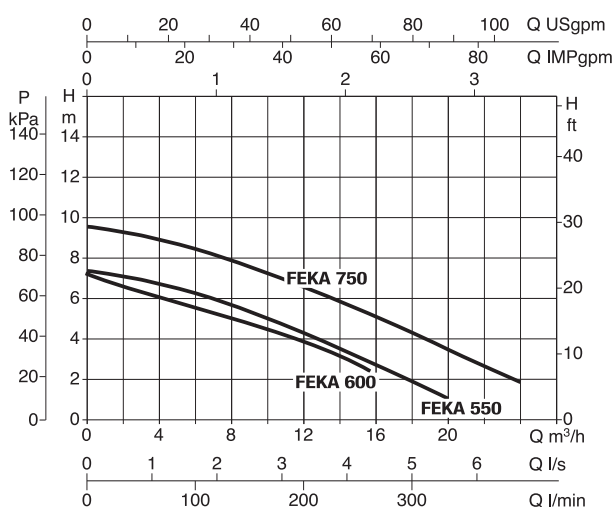

РАЗМЕРЫ И ВЕС

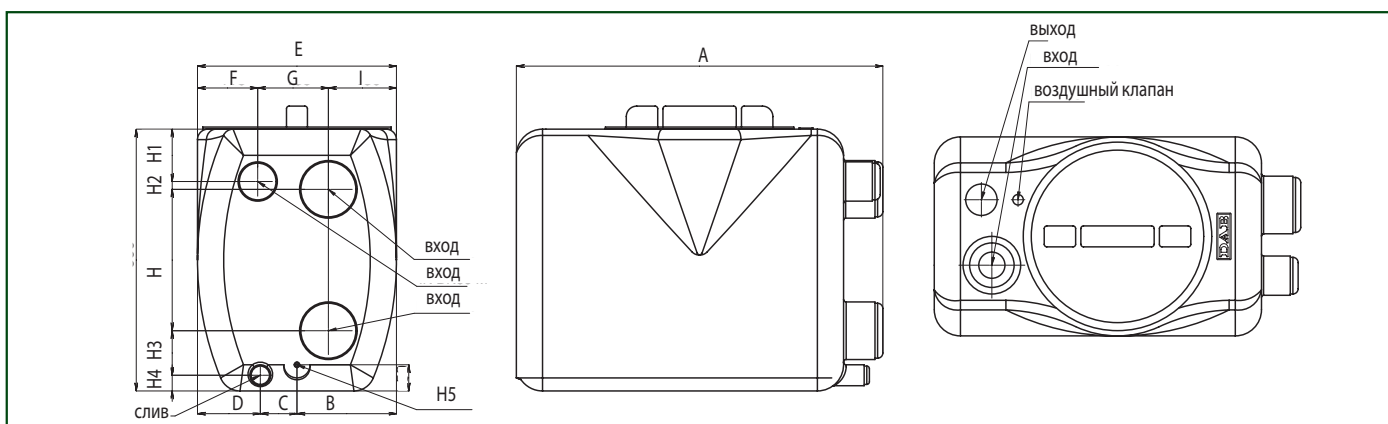

МОДЕЛЬ	A	B	C	D	E	F	G	H	H1	H2	H3	H4	H5	I	ВЕС кг.
FEKABOX 110	700	190	70	120	380	115	135	270	100	15	85	30	50	130	8,5

FEKABOX 200

ЁМКОСТЬ ДЛЯ КАНАЛИЗАЦИОННОЙ НАСОСНОЙ СТАНЦИИ



Назначение. Разработано специально для индивидуальных и коллективных систем дренажа и водоотведения, в том числе и фекальных вод. Рабочий диапазон. Производительность: от 1 до 32 куб.м/ч, напор: до 14 м. водяного столба.

Максимальное рабочее давление: 1 бар.
Перекачиваемая жидкость. Состав: дренажные и фекальные сточные воды. Температура: от 0°C до +50°C.

Основные материалы. Емкость и крышка емкости – из полиэтилена, внутренний трубопровод – из резины.

Особенности. Автоматическая установка для сбора и подъема сточных вод, поступающих от

унитазов, ванн, моек, душевых кабин и стиральных машин. Требуется доукомплектование одним насосом типа Feka 600 M-A, Feka VS(VX) 550-1200 M-A.

Монтаж: строго в вертикальном положении. Комплект поставки: полиэтиленовая емкость (200 литров), крышка и уплотнение крышки, уплотнение кабеля, приемные патрубки DN 50 и DN 110, вентиляционный патрубок DN 50 и напорный патрубок 2».

Степень защиты: для насоса – IP 68.

Класс изоляции: для насоса – F

ТЕХНИЧЕСКИЕ ХАРАКТЕРИСТИКИ

МОДЕЛЬ	КОД	ЕМКОСТЬ [лт]	РАЗМЕР [мм.]	МОДЕЛИ НАСОСОВ	НОМИН. ДИАМЕТР ТРУБ, ММ
FEKABOX 200	60116632	200	750x579x700	FEKA 600 MA, FEKA VS/VX 550-750-1000-1200 MA	ВХОДНЫЕ- 3x110, 1x50, 1x75 ФАНОВАЯ - 1x75 НАПОРНЫЙ - 1x50

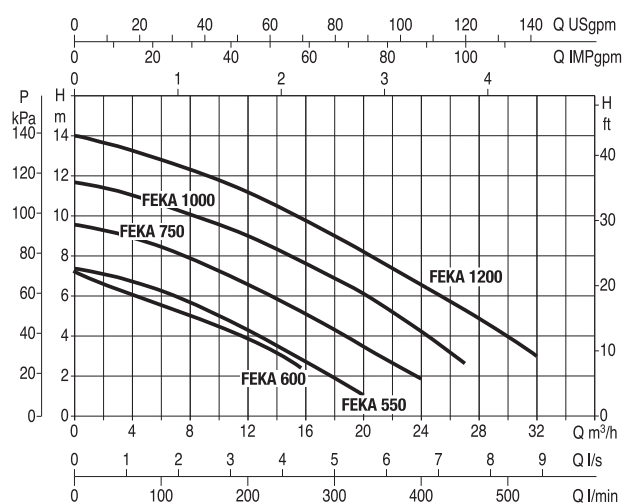

РАЗМЕРЫ И ВЕС

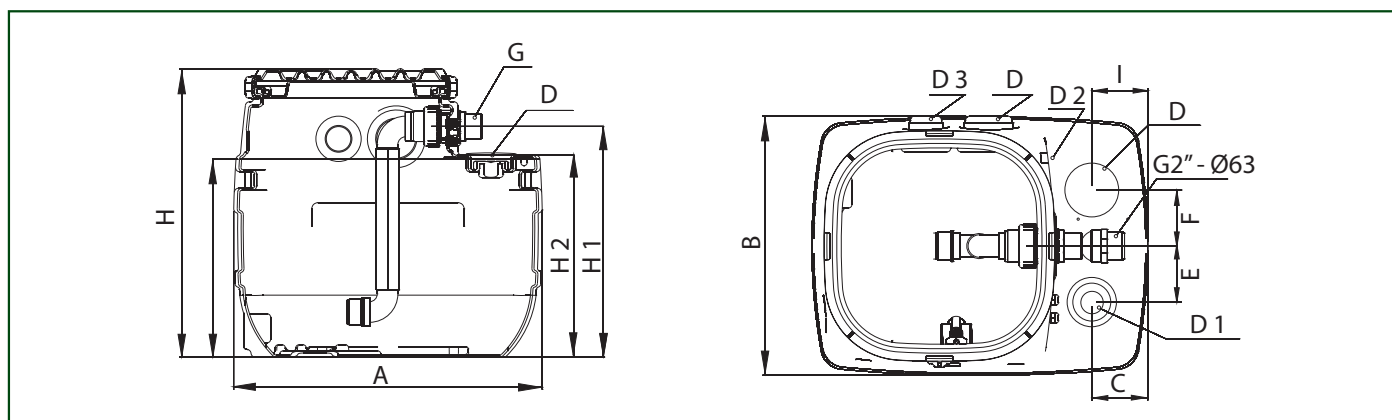

МОДЕЛЬ	A	B	C	D	D1	D2	D3	E	F	G	H	H1	H2	I	ВЕС кг.
FEKABOX 200	750	579	124,5	DN 110	DN 50/110	DN 75	DN 110	125	125	2"	700	560	490	124,5	25



DAB PUMPS оставляет за собой право производить изменения без предварительного уведомления

FEKABOX 280

ЁМКОСТЬ ДЛЯ КАНАЛИЗАЦИОННОЙ НАСОСНОЙ СТАНЦИИ



Назначение: Разработано специально для индивидуальных и коллективных систем дренажа и водоотведения, в том числе и фекальных вод.

Рабочий диапазон: Производительность: от 1 до 32 куб.м/ч, напор: до 14 м. водяного столба.

Максимальное рабочее давление: 1 бар.

Перекачиваемая жидкость: Состав: дренажные и фекальные сточные воды.

Температура: от 0°C до +50°C.

Основные материалы: Ёмкость и крышка ёмкости из полиэтилена.

Особенности: Автоматическая установка для сбора и подъема сточных вод, поступающих от

унитазов, ванн, моек, душевых кабин и стиральных машин. Требуется доукомплектование одним насосом типа Feka 600 M-A, Feka VS(VX) 550-1200 M-A.

Монтаж: строго в вертикальном положении.

Комплект поставки: полиэтиленовая емкость (280 л), крышка и уплотнение крышки, уплотнение кабеля, приемные патрубки DN 50 и DN 110, вентиляционный патрубок DN 50 и напорный патрубок 2».

Степень защиты: для насоса – IP 68.

Класс изоляции: для насоса – F

ТЕХНИЧЕСКИЕ ХАРАКТЕРИСТИКИ

МОДЕЛЬ	КОД	ЕМКОСТЬ [lt]	РАЗМЕР [мм]	МОДЕЛИ НАСОСОВ	НОМИН. ДИАМЕТР ТРУБ, ММ
FEKABOX 280	60114028	280	750x585x900	FEKA 600 MA, FEKA VS/VX 550-750-1000-1200 MA	ВХОДНЫЕ- 2x150, 3x110, 2x50 ФАНОВАЯ - 1x50 НАПОРНЫЙ - 1x50

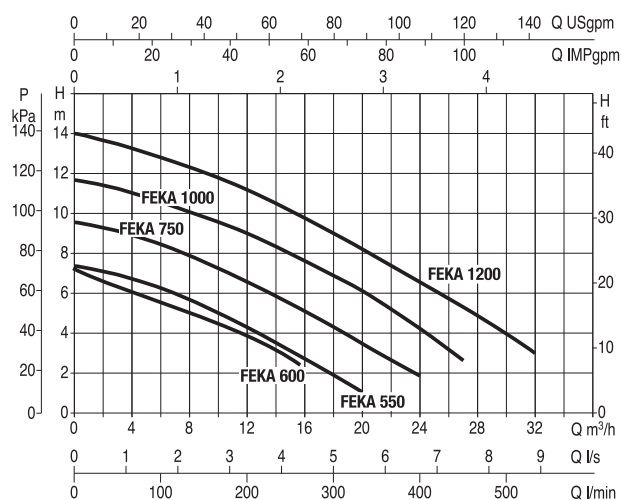

РАЗМЕРЫ И ВЕС

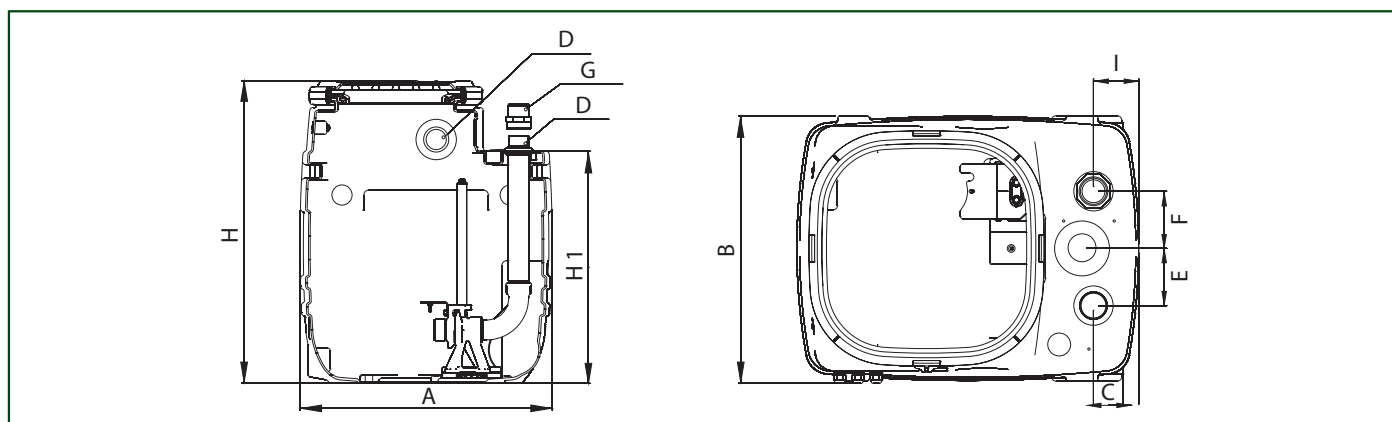

МОДЕЛЬ	A	B	C	D	E	F	G	H	H1	I	ВЕС кг.
FEKABOX 280	750	585	99	DN 50/110	125	125	2" - Ø 63	900	690	124,5	34